

日本臨床試験学会第17回学術集会総会 開催趣意書・募集要項

寄 付 金
共 催 セ ミ ナ ー
企業展示・多目的展示・アカデミア展示・書籍展示
ポケットプログラム集掲載広告
ホームページバナー広告
Wi-fiパスワード広告
ネームカードホルダー協賛
スタッフTシャツ協賛

日本臨床試験学会第17回学術集会総会

会 長 真 田 昌 爾

(神戸大学医学部附属病院 教授・臨床研究推進センター長)

会期：2026年2月19日(木)～2月21日(土)

会場：神戸国際会議場

ご挨拶

日本臨床試験学会第17回学術集会総会

会長 真田 昌爾

(神戸大学医学部附属病院 臨床研究推進センター センター長・教授)



謹啓

時下ますますご清栄のこととお喜び申し上げます。平素は日本臨床試験学会（JSCTR）の活動に格別のご高配を賜り、誠にありがたく厚く御礼申し上げます。

さて、このたび日本臨床試験学会第17回学術集会総会 in 神戸を、2026年2月19日（木）～21日（土）の会期で、『臨床試験が紡ぐ人々のしあわせ –対極の共存、協働による調和–』をテーマに、神戸国際会議場にて開催いたします。

JSCTR は、様々な疾患に苦しむ患者さんに、1日も早く最善の医療を提供するために実施する臨床試験・臨床研究（以下、臨床試験）に携わる専門職全体の知識と技術の向上をはかり、臨床試験を主導する医師・研究者を始め、生物統計家、スタディマネージャー、データマネージャー、モニター、CRC 等の支援専門職種の枠を超えた情報交換と教育・研究活動を推進し、我が国の臨床試験の推進及び質の向上に寄与することをミッションとしています。

2019年に始まった未曾有のコロナ禍を経て ICT や医療 Dx は急激に進展し、医薬品、医療機器、再生医療等製品など新しい医療技術の開発は時々刻々と進化を続けています。臨床試験の現場でも PPI（研究参加者の試験参画）、DCT（分散型臨床試験）、AI によるデバイス革命や臨床試験計画・実施改革など、多様な課題に急速な対応が求められています。また、臨床試験の国際ルールである ICH-GCP の抜本改正が行われ、日本の臨床試験の現場でも様々な対応が必要となっています。さらに我が国では、ドラッグロス・デバイスロスや医師・研究者の働き方改革などの国家的課題にも喫緊の対応を迫られています。これら全ての対策を模索する中、私たちが目指すべき未来像はますます不透明となり、新しい医療技術の開発や活用を通じて私たちが求める真の「しあわせ」の姿を見通すことが極めて難しい状況にあります。

一方、例えばリモートデジタルコミュニケーションの革命的発達もたらすアナログコミュニケーションの再評価、急速な臨床研究開発のグローバル化による画一化の波が押し寄せる一方で飛躍的に進化発展する個別化医療への対応、業務の高度な多様化・専門化に伴い相対的に求められる普遍的な共通認識・知識の必要性など、時世の先端の流れはあたかも「対極」の合間を循環しているかのようにも見えます。そこで、私たち一人ひとりが、形は異なっても共通の目的である「幸せ」に向かって、時世に左右されない真の方向性を見極めるためには、この「対極」の姿を正しく捉え、お互いの相違を認め合い、「対峙しながら共存、調和する」あり方を求めて議論する、オープンマインドな思考と広い視野、深い洞察が必要なのではないかと思えます。

これらの思いを本会のテーマに込め、アカデミア、行政、企業といった所属組織や資格職種の垣根を越えて、多様なバックグラウンドを有する第一線で活躍の先生方にプログラム委員をお願いし、大会運営の経験とアイデアが豊富な実行委員の先生方との協働により、画期的、萌芽的なアイデアを含む多彩なプログラムをご用意いたします。より多くの方々に、臨床試験をより深く、時に臨床試験の枠に捉われずより幅広く思考し、議論を重ね、交流し、協働という「仕合わせ」による調和を感じて頂ける実り多い会となるよう、鋭意準備を進めて参ります。

現時点では、本会への参加者を、前々回（第15回大阪）、前回（第16回横浜）大会とほぼ同数の1,800名と見込み、参加費にて本会を運営すべく開催に係る経費の削減に努めておりますが、本会の内容をより深く実りあるものにするためには、関係各位のご支援が欠かせない状況でございます。

本会の開催趣旨に格別のご理解を賜り、何卒宜しくご協賛、ご支援を賜りますよう、心よりお願い申し上げます。なお、各種のお申込みに関しましては、「企業活動と医療機関等の関係の透明性ガイドライン」に基づき、抛出して頂きました費用について各社が公開されることにつきまして了承いたします。

末筆ながら、益々のご繁栄を心より祈念いたしますとともに、ご支援、ご鞭撻のほど、伏してお願い申し上げます。

謹白

< 開催概要 >

1. 会議名称 日本臨床試験学会第17回学術集会総会 in 神戸
2. 主催 日本臨床試験学会第17回学術集会総会 in 神戸
会長 真田 昌爾
(神戸大学医学部附属病院 臨床研究推進センター センター長・教授)
3. 開催期間 令和8年(2026年)2月19日(木)～2月21日(土)
4. 開催場所 神戸国際会議場(〒650-0046 神戸市中央区港島中町6-9-1)
5. プログラム概要

日程	プログラム(予定)
2月19日(木)	理事会、トレーニングトラック、ワークショップ、市民公開講座 等
2月20日(金)	開会式、会長講演、特別講演、教育講演、ランチョンセミナー、学生セッション、一般演題(口演・ポスター)、シンポジウム、展示出展 等
2月21日(土)	委員会報告、社員総会、特別講演、教育講演、ランチョンセミナー、一般演題(口演・ポスター)、シンポジウム、閉会式、展示出展 等

*参加予定者数 国内 約1,800人

6. 会長 真田 昌爾(神戸大学医学部附属病院 臨床研究推進センター センター長・教授)
7. 日本臨床試験学会第17回学術集会総会 in 神戸 事務局
〒650-0017 兵庫県神戸市中央区楠町7-5-2
神戸大学医学部附属病院 臨床研究推進センター
8. 日本臨床試験学会第17回学術集会総会 in 神戸 運営事務局(お問い合わせはこちらへ)
〒531-0072 大阪市北区豊崎3-20-1 インターグループビル
株式会社インターグループ 内
担当: 室田、米澤
TEL: 06-6372-9345 FAX: 06-6376-2362
E-mail: jsctr17@intergroup.co.jp
URL: <http://jsctr17kobe.umin.jp/>

1. 寄付金募集要項

1. 募金の名称 開催費用についての寄付金
2. 募金目標額 2,000,000 円
3. 募金の期間 2024年12月11日(水)から2026年2月18日(水)(学会前日)
4. 寄付金の用途 日本臨床試験学会第17回学術集会総会 in 神戸の準備・運営の資金に充填
5. 寄付金申込先および振込先

最終ページのお申込みフォームよりアクセス頂き、必要事項をご記入の上、お申込下さい。

6. 寄付金払い込み口座 寄付金は、お申込拝受後、振込先口座をご案内いたします。

7. 税法上の取り扱い 寄付金に対する免税処置はございません。

8. 寄付金公開の許可

日本製薬工業協会および日本ジェネリック製薬協会の「企業活動と医療機関の関係の透明性ガイドライン」、日本医療機器産業連合会の「医療機器業界における医療機関との透明性ガイドライン」に基づき、「共催企業様と医療機関及び医療関係者との関係の透明性に関する指針」に従い、拠出いただきました寄付金を各社が公開することについて了承いたします。

9. 日本臨床試験学会役員名簿（敬称略・2025年2月1日現在）

理事： 岩崎 幸司 小居 秀紀 川口 崇 真田 昌爾 樽野 弘之
永井 洋士 中村 健一 武藤 学 山口 拓洋 吉田 浩輔
監事： 近藤 直樹 村山 敏典
代表理事： 山口 拓洋

10. 個人情報の利用目的

お名前メールアドレス等の個人情報は、日本臨床試験学会 第17回学術集会総会 in 神戸運営に関する目的以外は利用しません。また、第三者への開示はいたしません。

11. 募金責任者およびお問合せ先

〈募金責任者〉日本臨床試験学会第17回学術集会総会 in 神戸

会長：真田 昌爾（神戸大学医学部附属病院 臨床研究推進センター センター長・教授）
〒650-0017 兵庫県神戸市中央区楠町7-5-2

〈お問合せ先〉日本臨床試験学会第17回学術集会総会 in 神戸 運営事務局

〒531-0072 大阪市北区豊崎3-20-1 インターグループビル
株式会社インターグループ 内

担当：室田、米澤

TEL：06-6372-9345 FAX：06-6376-2362

E-mail：jsctr17@intergroup.co.jp

URL：<http://jsctr17kobe.umin.jp/>

2. 共催セミナー募集要項

1. 会 期 2026年2月19日(木)～21日(土) (設営・準備含む)
2. 会 場 神戸国際会議場
〒650-0046 神戸市中央区港島中町6-9-1
TEL : 078-302-5200
3. 参加者数 約1,800名
4. 募集企業数 10社
5. 実施日時 2026年2月20日(金) 12:50～13:50(予定)
2月21日(土) 12:10～13:10(予定) 1講演 60分間
※ プログラム編成の結果、開始/終了時刻が若干変更になる場合がございます。
6. 利用予定の会場(予定) ※収容人員は変更になる場合もございます。

番号	会場名	開催日時(予定)	広さ	収容人員 (シアター形式)	協賛金 (消費税込み)
LS1	第1会場 B1F メインホール	2月20日(金) 12:50～13:50(60分)	575 m ²	約674名	550,000円
LS2	第2会場 3F 国際会議室301	2月20日(金) 12:50～13:50(60分)	387 m ²	約300名	495,000円
LS3	第3会場 5F 会議室501	2月20日(金) 12:50～13:50(60分)	233 m ²	約190名	495,000円
LS4	第4会場 5F 会議室502	2月20日(金) 12:50～13:50(60分)	233 m ²	約200名	495,000円
LS5	第5会場 4F 会議室401+402	2月20日(金) 12:50～13:50(60分)	229 m ²	約180名	495,000円
LS6	第1会場 B1F メインホール	2月21日(土) 12:10～13:10(60分)	575 m ²	約674名	550,000円
LS7	第2会場 3F 国際会議室301	2月21日(土) 12:10～13:10(60分)	387 m ²	約300名	495,000円
LS8	第3会場 5F 会議室501	2月21日(土) 12:10～13:10(60分)	233 m ²	約190名	495,000円
LS9	第4会場 5F 会議室502	2月21日(土) 12:10～13:10(60分)	233 m ²	約200名	495,000円
LS10	第5会場 4F 会議室401+402	2月21日(土) 12:10～13:10(60分)	229 m ²	約180名	495,000円

- ※ 発表に必要な機材(機材管理オペレーター、発表用PCを含む)、マイク等は共催費に含まれます。
- ※ 会場の収容人数は現状の試算です。収録希望等で別途機材を入れる場合は再度調整いたします。

●以下の費用は共催費に含まれておりません。共催企業様の実費オプションとなります。
本学術集会終了後、運営事務局より実費費用をご請求させていただきます。

- ①食事代：参加者用弁当（お茶付き※）、演者・座長打合せ食事等
 ※参加者へのお弁当は参加者への公平性の観点から、運営事務局での手配とさせていただきます。1個あたり1,980円（税込）のお弁当を予定しております。なお、個数につきましては参加登録状況も踏まえて事前にご相談申し上げます。
- ②人件費：共催セミナー運営スタッフ（アナウンス係、照明係、進行時計係、弁当・資料配布係、誘導係等）
- ③看板・掲示物：会場表示立札、控室前立札、氏名掲示（演者・座長）
- ④謝礼、交通費（演者・座長）
- ⑤追加機材：ノート型PC、同時通訳、収録、控室の機材等
- ⑥開催形式が変更になった際、上記以外に別途費用が発生する場合がございます。
- ⑦業務運営費（上記手数料 15%）

●注意事項

- ①日時、使用会場、テーマ、座長、演者については、共催企業様のご希望をお伺いいたしますので、申込書にご記入ください。但し、学会プログラムを検討の上で、調整をさせていただく場合もございます。
- ②複数企業との共同開催も可能です。
- ③申込完了後の解約は原則として認めておりません。
- ④テーマ、座長及び演者については原則として学会事務局にご相談の上、共催企業様が決定いただきますようお願いいたします。

7. 申込方法 最終ページのお申込みフォームよりアクセス頂き、必要事項をご記入の上、お申込下さい。

【日本臨床試験学会第17回学術集会総会 in 神戸 運営事務局およびお問合せ先】

〒531-0072 大阪市北区豊崎3-20-1 インターグループビル
 株式会社インターグループ 内
 担当：室田、米澤
 TEL：06-6372-9345 FAX：06-6376-2362
 E-mail：jsctr17@intergroup.co.jp
 URL：<http://jsctr17kobe.umin.jp/>

8. 申込締切日 2025年11月27日（木）
 ※ 募集企業数に達し次第、締め切りとさせていただきます。

9. 振込口座 申込締切日以降に、請求書をメール送付いたします。期日までに指定の口座へお振込み下さい。振込手数料はご負担願います。

※ 日本製薬工業協会および日本ジェネリック製薬協会の「企業活動と医療機関等の関係の透明性ガイドライン」、日本医療機器産業連合会（医機連）の「医療機器業界における医療機関等との透明性ガイドライン」に基づき「共催セミナー会社と医療機関及び医療関係者との関係の透明性に関する指針」に従い、学会等の会合開催にかかる費用を「学会名」「共催セミナー名」の通りに、貴社ウェブサイト上に公開することに同意いたします。

3. 企業展示・多目的展示・アカデミア展示・書籍展示募集要項

1. 会 期 2026年2月19日(木)～21日(土) (設営・準備を含む)

2. 会 場 神戸国際会議場
〒650-0046 神戸市中央区港島中町 6-9-1
TEL : 078-302-5200

3. 参加者数 約 1,800 名

4. 募集数 【企業展示】 35 小間 (予定)
【多目的展示】 2 小間 (予定)
【アカデミア展示】 5 小間 (予定)
【書籍展示】 5 本 (予定)

※小間割りにつきましては、会長にご一任下さいますようお願いいたします。

5. 展示会会期 (予定)

搬入 : 2026年2月19日(木) 15:00～17:00

展示会 : 2026年2月20日(金) 9:00～17:30 (8:00より開場)

21日(土) 9:00～14:30 (8:00より開場)

搬出 : 2026年2月21日(土) 14:30～15:30

会場の都合上、搬入日は2月19日(木)のみとなります。

搬入出引書等、詳細は2025年12月下旬発行予定の搬入出マニュアルにてご案内いたします。

6. 展示場所 神戸国際会議場 3F レセプションホール・3F エントランスホール・4F ロビー (予定)

7. 出展料 (消費税含む) 【企業展示】 1 小間 220,000 円 ※複数小間、スペース渡しの場合も同額
【多目的展示】 1 小間 400,000 円 ※5階ラウンジスペース
【アカデミア展示】 1 小間 110,000 円
【書籍展示】 1 本 22,000 円

8. 基礎小間仕様 (1 小間)

【企業展示】・【アカデミア展示】 (仕様図は右図ご参照)

間口 W1,800 mm × D900 mm × H2,100 mm (袖パネル無)

- ・バックパネル (W1,800 mm × H2,100 mm、木軸パネル、下地ベニヤ材、紙貼り仕上げ)
- ・社名板 (W900 mm × H200 mm、白ベース、黒ゴシック体文字)
- ・基礎照明蛍光灯 1 灯
- ・展示台 (白布付) 1 台 間口 W1,800 mm × D900 mm × H700 mm

【多目的展示】《詳しくは運営事務局へお問い合わせください》

間口 W3,600 mm × D3,600 mm × H2,100 mm (スペース)

展示内容、運営方法についてはご相談させていただく場合があります。

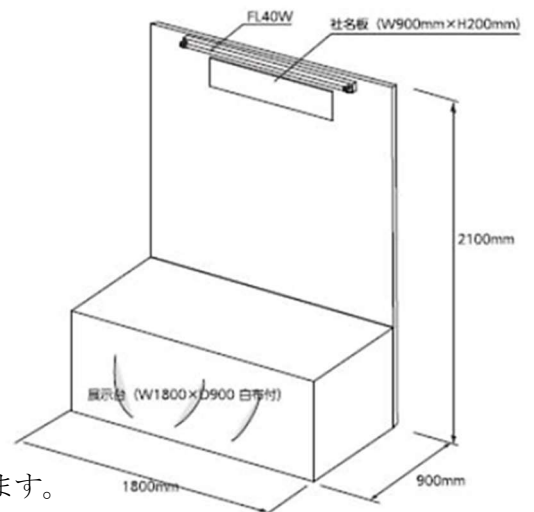

【書籍展示】

テーブル寸法：間口 W1,800 mm×900 mm×H700 mm（白布付）

※ コンセントは別手配となります（オプションにて有料）。

9. 申込方法 最終ページのお申込みフォームよりアクセス頂き、必要事項をご記入の上、お申込下さい。

【日本臨床試験学会第17回学術集会総会 in 神戸 運営事務局およびお問合せ先】

〒531-0072 大阪市北区豊崎 3-20-1 インターグループビル

株式会社インターグループ 内

担当：室田、米澤

TEL：06-6372-9345 FAX：06-6376-2362

E-mail：jsctr17@intergroup.co.jp

URL：<http://jsctr17kobe.umin.jp/>

10. 申込締切日 2025年11月27日（木）

※ 予定小間数になり次第、締め切りとさせていただきますので、ご了承ください。

11. 振込口座 申込締切日以降に、請求書をメール送付いたします。期日までに指定の口座へお振込み下さい。振込手数料はご負担願います。

12. 申込み後のお取り消し、開催日時の変更・中止について

原則として、申込み後の取り消しはできません。やむを得ずお申込みを取り消される場合は、キャンセル料として出展費の100%が発生いたしますので、予めご了承ください。

天災・その他のやむを得ない事情、並びに事務局および運営事務局の責任に帰し得ない原因により展示会の開催日時を変更する場合があります。この変更により生じた出展社の損害は補償出来かねます。

また、出展社は、この変更を理由とする出展申込みの取り消し、または契約を解除することは出来ません。なお、前述の原因により学会の開催中止を決定した場合には、別途協議し、対応方法を決定いたします。

13. 説明会と小間配置

1) 説明会は開催いたしません。

2) 各社小間（及び区画）の割り当ては、申込み締切り後に主催者（事務局）で決定します。

3) 決定後、2025年12月下旬頃に小間割図、搬入・搬出スケジュール、出展に関する詳細を運営事務局よりご案内いたします。

14. 特別装飾 別途有償にて、運営事務局で申し受けることも可能です。
ご希望の場合はお申し込みフォームの備考欄に記載をお願いいたします。

15. 電気工事 電気をご使用の場合、電源仮設工事費および消費電力は、出展社のご負担とさせていただきます。料金は会期終了後にご請求いたします。

※ご注意※ 電源異常および事故による停電、または電圧降下のために実演出展物等を損傷した場合、事務局および運営事務局は、その負担を負いかねます。出展社は予め事故防止のための十分な保護措置を講じてください。

16. 出展物の管理 出展物の管理は出展社が責任を負うものとし、展示期間中の出展物の盗難・紛失・火災・損傷など、出展物の減失・毀損による出展社の損害については、事務局および運営事務局は一切の責任を負いかねますので、予めご了承ください。各社にて、保険加入するなどの措置をとってください。

また、出展社の行為により事故が発生した場合は、当該出展社の責任において解決するものとし、事務局および運営事務局はこれに対して一切責任を負いません。

17. その他

- 1) 出展物の内容が本展示会の趣旨にそぐわない場合は、出展申込みをお断りする場合があります。
- 2) 申込者が、事務局の許可なく小間の全部または一部を第三者に譲渡、貸与、もしくは申込者同士において交換することはできません。
- 3) 申込み締切り後、申込みスペースの調整を図る場合もあります。予めご承知おき願います。

18. 薬機法未承認品の出展について

未承認医療用具の出展を検討されている方は、運営事務局宛「薬機法未承認出展申請書」(貴社書式)をご提出ください。

4. ポケットプログラム集掲載広告募集要項

1. 会 期 2026年2月19日(木)～21日(土) (設営・準備を含む)
2. 会 場 神戸国際会議場
〒650-0046 神戸市中央区港島中町 6-9-1
TEL : 078-302-5200
3. 広告媒体名 日本臨床試験学会第17回学術集会総会 in 神戸 ポケットプログラム集
4. 配布対象 学術集会総会参加者および関係者
5. 参加者数 約 1,800 名
6. 部数/判型 1,000 部/B5 版縦、表紙カラー、本体モノクロ
7. 媒体作成費(予定) プログラム集 1,500,000 円 (消費税含む)
8. 広告料総額(予定) 968,000 円 (消費税含む)
9. 掲載料金詳細

番号	掲載カテゴリー	広告料 (消費税込)	募集数
1	表 4 (裏表紙) 1 頁 (B5・縦・カラー)	220,000 円	1 口
2	表 2 (表紙裏) 1 頁 (B5・縦・モノクロ)	165,000 円	1 口
3	表 3 (裏表紙裏) 1 頁 (B5・縦・モノクロ)	121,000 円	1 口
4	後付 1 頁 (B5・縦・モノクロ)	66,000 円	5 口
5	後付 1/2 頁 (B6・横・モノクロ)	44,000 円	3 口

※ 申込みは先着順となります。

※ 広告掲載会社には、ポケットプログラム集1部をお送りいたします。

※ ご不明な点につきましては、運営事務局へお問い合わせください。

10. 広告原稿と原稿送付締切

※ 原稿は完全データでお願いいたします。紙焼き不可。

可能な限り、E-mailにて入稿データをお送りください。難しい場合はファイル共有サービスなどをご利用ください。

① PDF データの場合（フォントの埋め込み）

② Illustrator データの場合（文字のアウトライン・画像データの埋め込み・Ver.CS5以下で保存してください。CS6のみ可能な場合はご相談ください。）

→2025年12月11日（木）までに事務局宛に送付をお願い申し上げます。

※締切に原稿が間に合わない場合はご連絡ください。別途ご相談させていただきます。

11. 申込締切日 2025年11月27日（木）

※ お申込み後の解約は、原則として認めませんのでご了承ください。

12. 申込方法 最終ページのお申込みフォームよりアクセス頂き、必要事項をご記入の上、お申込下さい。

【日本臨床試験学会第17回学術集会総会 in 神戸 運営事務局およびお問合せ先】

〒531-0072 大阪市北区豊崎3-20-1 インターグループビル

株式会社インターグループ 内

担当：室田、米澤

TEL：06-6372-9345 FAX：06-6376-2362

E-mail：jsctr17@intergroup.co.jp

URL：<http://jsctr17kobe.umin.jp/>

13. 振込口座

申込締切日以降に、請求書をメール送付いたします。

期日までに指定の口座へお振込み下さい。振込手数料はご負担願います。

5. ホームページバナー広告掲載募集要項

1. 会 期 2026年2月19日(木)～21日(土)(設営・準備を含む)
2. 会 場 神戸国際会議場
〒650-0046 神戸市中央区港島中町6-9-1
TEL : 078-302-5200
3. 掲載サイト <http://jsctrl17kobe.umin.jp/>
4. 掲載期間 申込受付完了およびデータ受信時～会期終了
5. 参加者数 約1,800名
6. 製作費 バナー広告媒体(ホームページ)650,000円(消費税含む)
7. 広告料総額 396,000円(消費税含む)
8. 掲載料金詳細(消費税含む)
 - ①(予定)バナー大(258ピクセル×86ピクセル) 77,000円(3口)
 - ②(予定)バナー小(160ピクセル×39ピクセル) 55,000円(3口)
9. 広告バナーデータと送付締切

※ 広告バナーデータは完全データでお願いいたします。
可能な限り、E-mailにてバナーデータをお送りください。

 - ① データはjpeg、gif、pngにて作成下さい。
ファイルサイズは3MB以下でお願いします。
 - ② リンク先のURLをメール本文にも明記下さい。
→ 2025年12月11日(木)までに事務局宛に送付をお願い申し上げます。
※ 締切にデータが間に合わない場合はご連絡ください。別途ご相談させていただきます。
10. 申込締切 2025年11月27日(木)

※ お申込み後の解約は、原則として認めませんのでご了承ください。

11. 申込方法 最終ページのお申込みフォームよりアクセス頂き、必要事項をご記入の上、お申込下さい。

※ 申込みは先着順となります。

※ ご不明な点につきましては、運営事務局へお問い合わせください。

【日本臨床試験学会第17回学術集会総会 in 神戸 運営事務局およびお問合せ先】

〒531-0072 大阪市北区豊崎 3-20-1 インターグループビル

株式会社インターグループ 内

担当：室田、米澤

TEL：06-6372-9345 FAX：06-6376-2362

E-mail：jsctr17@intergroup.co.jp

URL：<http://jsctr17kobe.umin.jp/>

12. 振込口座 申込締切日以降に、請求書をメール送付いたします。
期日までに指定の口座へお振込み下さい。振込手数料はご負担願います。

6. Wi-fi パスワード広告掲載募集要項

1. 会 期 2026年2月19日(木)～21日(土)(設営・準備を含む)
2. 会 場 神戸国際会議場
〒650-0046 神戸市中央区港島中町6-9-1
TEL : 078-302-5200
3. 広告媒体名 日本臨床試験学会第17回学術集会総会 in 神戸 Wi-fi パスワード広告
4. 内 容 神戸国際会議場既設 Wi-Fi のパスワードのネーミング権
(企業名・商品名の利用可)
5. 利用期間 2026年2月19日(木)～21日(土)
6. 参加者数 約1,800名
7. 広告料総額 300,000円(消費税含む)
8. パスワード設定締切
2026年1月30日(金)までに事務局宛にメールにてパスワードのご連絡をお願い申し上げます。
※ 半角英数8～20文字でご設定ください。
10. 申込締切 2025年11月27日(木)
※ お申込み後の解約は、原則として認めませんのでご了承ください。
11. 申込方法 最終ページのお申込みフォームよりアクセス頂き、必要事項をご記入の上、お申込下さい。
※ 申込みは先着順となります。
※ ご不明な点につきましては、運営事務局へお問い合わせください。

【日本臨床試験学会第17回学術集会総会 in 神戸 運営事務局およびお問合せ先】

〒531-0072 大阪市北区豊崎3-20-1 インターグループビル

株式会社インターグループ 内

担当：室田、米澤

TEL : 06-6372-9345 FAX : 06-6376-2362

E-mail : jsctr17@intergroup.co.jp

URL : <http://jsctr17kobe.umin.jp/>

12. 振込口座 申込締切日以降に、請求書をメール送付いたします。
期日までに指定の口座へお振込み下さい。振込手数料はご負担願います。

7. ネームカードホルダー協賛募集要項

1. 会 期 2026年2月19日(木)～21日(土)(設営・準備を含む)
 2. 会 場 神戸国際会議場
〒650-0046 神戸市中央区港島中町 6-9-1
TEL : 078-302-5200
 3. 対 象 者 学会参加者および関係者
 4. 組 数 1,800組(予定) 制作費(予定)900,000円
 5. 依 頼 社 数 1社
 6. 内 容 ネックストラップ付ネームカードホルダーの物品提供
(ストラップに企業名・ロゴ等印刷可)
 7. 協 賛 費 900,000円(消費税含む)※現物の提供可。
 8. 規 格 ケースのサイズは、縦16cm×横11cm程度(予定)
※ 製作済の場合は、ご提供可能サイズをお知らせください。
 9. 申 込 締 切 2025年11月27日(木)
※ お申込み後の解約は、原則として認めませんのでご了承ください。
 10. 申 込 方 法 最終ページのお申込みフォームよりアクセス頂き、必要事項をご記入の上、
お申込下さい。
※ 申込みは先着順となります。
※ ご不明な点につきましては、運営事務局へお問い合わせください。
- 【日本臨床試験学会第17回学術集会総会 in 神戸 運営事務局およびお問合せ先】**
〒531-0072 大阪市北区豊崎 3-20-1 インターグループビル
株式会社インターグループ 内
担当：室田、米澤
TEL : 06-6372-9345 FAX : 06-6376-2362
E-mail : jsctr17@intergroup.co.jp
URL : <http://jsctr17kobe.umin.jp/>
11. 振 込 口 座 申込締切日以降に、請求書をメール送付いたします。
期日までに指定の口座へお振込み下さい。振込手数料はご負担願います。

8. スタッフ T シャツ協賛募集要項

1. 会 期 2026年2月19日(木)～21日(土)(設営・準備を含む)
2. 会 場 神戸国際会議場
〒650-0046 神戸市中央区港島中町 6-9-1
TEL : 078-302-5200
3. 対 象 者 学会参加者および関係者
4. 枚 数 50～100着(予定)
5. 依頼社数 1社
6. 内 容 学会関係者が当日に着用する T シャツです。企業ロゴやデザインを印刷した T シャツのご提供をお願いいたします。
7. 協賛費総額 最大 300,000 円(消費税含む)
ロゴの面積、製作枚数、T シャツ生地の種類等で総額が変動するため、上記を最大金額とし、費用はご相談させていただきます。
8. 規 格 T シャツの規格、デザイン等は予め事務局にて確認させてください。
※ 運営事務局よりお申し込み後にご相談させていただきます。
9. 申込締切 2025年11月27日(木)
※ お申し込み後の解約は、原則として認めませんのでご了承ください。
10. 申込方法 最終ページのお申込みフォームよりアクセス頂き、必要事項をご記入の上、お申込下さい。
※ 申込みは先着順となります。
※ ご不明な点につきましては、運営事務局へお問い合わせください。

【日本臨床試験学会第17回学術集会総会 in 神戸 運営事務局およびお問合せ先】

〒531-0072 大阪市北区豊崎 3-20-1 インターグループビル

株式会社インターグループ 内

担当：室田、米澤

TEL : 06-6372-9345 FAX : 06-6376-2362

E-mail : jsctr17@intergroup.co.jp

URL : <http://jsctr17kobe.umin.jp/>

11. 振込口座 申込締切日以降に、請求書をメール送付いたします。
期日までに指定の口座へお振込み下さい。振込手数料はご負担願います。

日本臨床試験学会第 17 回学術集会総会 in 神戸 協賛申込フォーム

日本臨床試験学会第 17 回学術集会総会 in 神戸のランチョンセミナー、展示、広告、協賛などへのお申込みは本フォームよりお願いいたします。

申込件数に上限があるものは、募集期間中でも募集を終了する場合がございます。予めご了承の程お願い申し上げます。

URL: <https://forms.gle/jenxGCTaq72n1US86>



日本臨床試験学会第 17 回学術集会総会 in 神戸 運営事務局

〒531-0072 大阪市北区豊崎 3-20-1 インターグループビル

株式会社インターグループ内

TEL : 06-6372-9345 FAX : 06-6376-2362

E-mail : jsctr17@intergroup.co.jp URL : <http://jsctr17kobe.umin.jp/>